

MU	
GRZ 0,6	GFZ 1,8
o	

WA	SZ1 + SZ2
GRZ 0,4	
E	SD, WD, ZD, vPD

Planzeichen:

- Art der baulichen Nutzung (§9 Abs.1 Nr.1 BauGB)
 - MU Urbanes Gebiet
 - WA Allgemeines Wohngebiet

- Maß der baulichen Nutzung (§9 Abs.1 Nr.1 BauGB)
 - GRZ Grundflächenzahl (§16 BauNVO)
 - GFZ Geschossflächenzahl (§20 BauNVO)
 - TH Traufhöhe
 - FH Firsthöhe

Nutzungsschablone:

Art der baul. Nutzung	Gebäudehöhe (gem. Systemschnitt)
Grundflächenzahl	Geschossflächenzahl
Bauweise	Dachform

- Bauweise, Baulinien, Baugrenzen (§9 Abs.1 Nr.2 BauGB)
 - o offene Bauweise (§22, Abs.2 BauNVO)
 - E Nur Einzelhäuser zulässig
 - - - - - Baugrenze (§23 BauNVO)

- Verkehrsflächen (§9 Abs.1 Nr.11 BauGB)
 - Geh- Radweg/Schrammbord, Fahrbahn, Verkehrsgrün → Straßenverkehrsfläche Aufteilung unverbindlich
 - P Verkehrsfläche besonderer Zweckbestimmung öffentliche Stellplätze

- Grünflächen (§9 Abs.1 Nr.15 BauGB)
 - o Pflanzgebot für Bäume

- Sonstige Planzeichen
 - █ Grenze des räumlichen Geltungsbereiches (§9 Abs. 7 BauGB)
 - - - - - Abgrenzung unterschiedlicher Nutzungen (§1 Abs.4 BauNVO)
 - ▒ Flächen auf denen Maßnahmen zum Schutz gegen schädliche Umwelteinwirkungen erforderlich sind (passiver Schallschutz)

- SD Satteldach
- PD Pultdach
- FD Flachdach
- WD Walmdach
- ZD Zeltdach (Toskanadach)
- △ Sichtdreiecke (freizuhaltende Fläche)

Systemskizzen:

SZ 1 SDWD/ZD, 35°-48° TH= 4,80m FH= 10,00m
 SDWD/ZD, 28°-34° TH= 6,30m FH= 10,00m

SZ 2 vPD, 8°- 30° TH= 6,50m FH= 10,00m

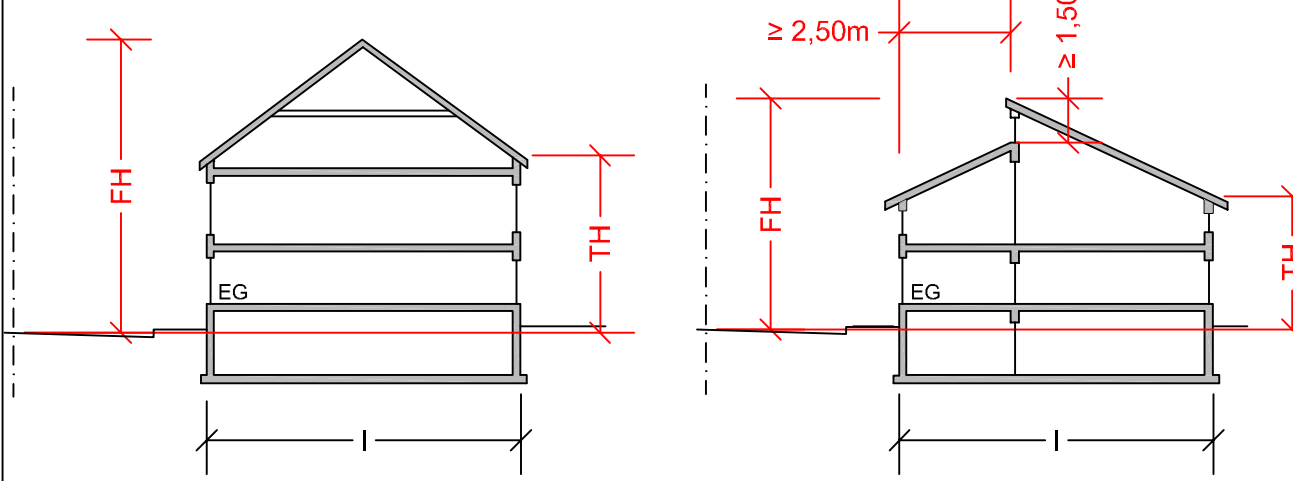

Planung:

RS Ingenieure	Beratende Ingenieure VBI Bauingenieurbüro	D-77855 Achern Allerheiligenstraße 1 Telefon 07841/6949-0 Telefax 07841/6949-90
	Stand: 10.11.2017	

Gemeinde Neuried
1.. Änderung und Erweiterung Bebauungsplan "nördlicher Tramweg" Ichenheim (Deckblatt)

Lageplan M. 1:500

1. AUFSTELLUNG DES BEBAUUNGSPLANES nach § 2 Abs. 1 BauGB durch Beschluss des Gemeinderates vom xx.xx.2017 Der Aufstellungsbeschluss wurde am xx.xx.2017 ortsüblich bekannt gemacht. Neuried, den _____ gez. Fischer, Bürgermeister	4. ENTWURFSBESCHLUSS im Rahmen der Gemeinderatssitzung am xx.xx.2017 / xx.xx.2017 Bekanntmachung am xx.xx.2017 5. OFFENLAGE nach § 3 Abs. 2 BauGB Offenlage vom xx.xx.2017 bis xx.xx.2017 Neuried, den _____ gez. Fischer, Bürgermeister
8. SATZUNGSBESCHLUSS nach § 10 Abs. 1 BAU GB Satzungsbeschluss im Rahmen der Gemeinderatssitzung am xx.xx.2017 Neuried, den _____ Fischer, Bürgermeister	10. SCHLUSSBEKANNTMACHUNG / IN KRAFT TRETEN nach § 10 Abs. 3 BauGB Bekanntmachung am _____ Der Bebauungsplan tritt damit in Kraft am _____ Neuried, den _____ Fischer, Bürgermeister

AUSFERTIGUNG
 Es wird hiermit bestätigt, dass der Bebauungsplan in der Fassung vom xx.xx.2017 dem Satzungsbeschluss der Gemeindevertretung am xx.xx.2017 zu Grunde lag und dem Satzungsbeschluss entspricht.
 Neuried, den _____ Fischer, Bürgermeister